

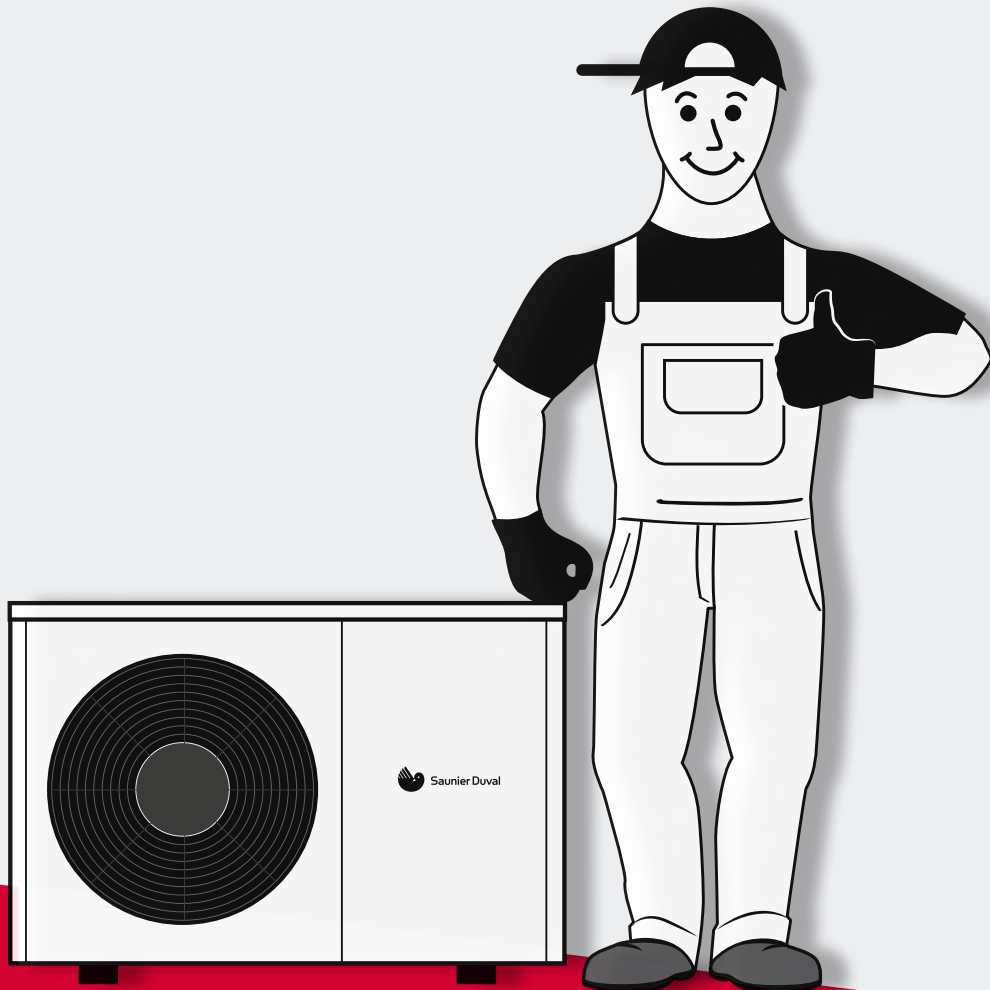

Bombas
de calor



Saunier Duval
Siempre a tu lado



Genia Air Max

Guía rápida para el instalador

Genia Air Max: Aerotermia compacta con tecnología de refrigerante natural



Nota importante:

Esta guía rápida deberá dar soporte al instalador en la planificación, instalación y puesta en marcha del equipo. No deberá bajo ninguna circunstancia reemplazar o modificar las instrucciones de instalación y mantenimiento suministradas con el equipo, que siempre deben tenerse en cuenta. No respetar las instrucciones de instalación y mantenimiento suministradas puede llevar al mal funcionamiento del equipo y puede provocar daños muy graves, e incluso personales. Algunas características del equipo mostradas en esta guía rápida pueden variar respecto de la versión de fabricación actual. Saunier Duval no se hace responsable de daños o perjuicios causados por uso de esta guía.

©All rights reserved. Vaillant GmbH, 2019.

Consejo:

Sigue el símbolo de documentos dedicados para información más detallada.





Una instalación perfecta de Genia Air Max paso a paso

Planificación de la instalación

- ▶ Selecciona la Genia Air Max que mejor se adapta a tus necesidades 4
- ▶ Encuentra la ubicación perfecta 7
- ▶ Selecciona el acumulador de ACS y depósito de inercia 11
- ▶ Dimensiona el vaso de expansión 12
- ▶ Selecciona el esquema del sistema (componentes hidráulicos y eléctricos) 13
- ▶ Elige el lugar de instalación para seleccionar los accesorios adecuados 14
- ▶ Comprueba tu listado de planificación 16

Instalación del sistema

- ▶ Conexión hidráulica 17
- ▶ Conexión eléctrica y eBUS 18
- ▶ Conexión de Genia Set Max o del módulo hidráulico 20
- ▶ Comprueba tu listado de instalación 23

Puesta en marcha

- ▶ Sigue las instrucciones del asistente de instalación 24
- ▶ En caso necesario: encuentra solución a los errores, estatus y códigos de mantenimiento 24
- ▶ Datos técnicos 25

Para más información consulta los manuales de instalación.



Planificación de la instalación

Selecciona la Genia Air Max que mejor se adapta a tus necesidades

Calefacción

● HA 4-6 O B3 230V
 ● HA 6-6 O B3 230V
 ● HA 8-6 O B3 230V
● HA 12-6 O B3 230V/400V
 ● HA 15-6 O B3 230V/400V

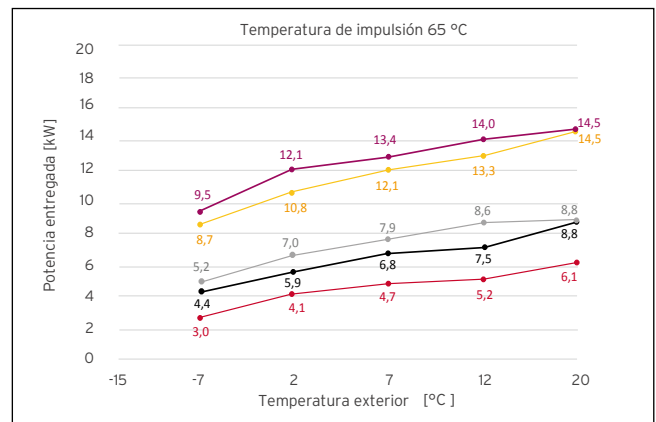
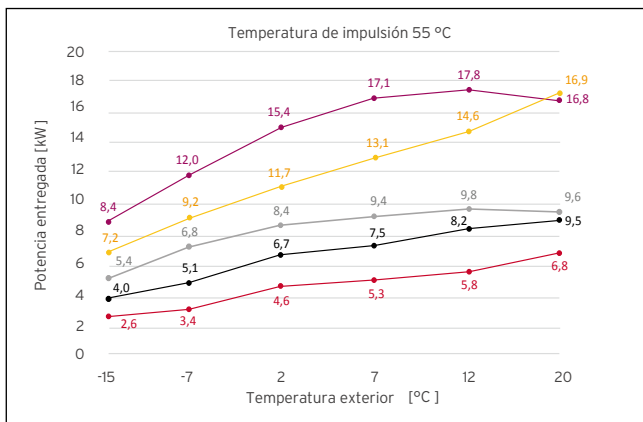
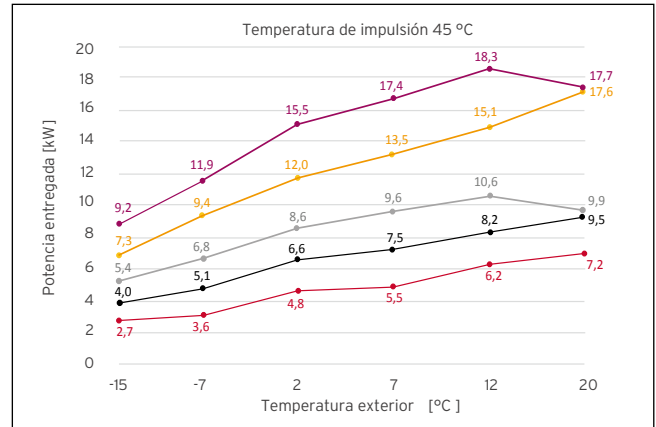
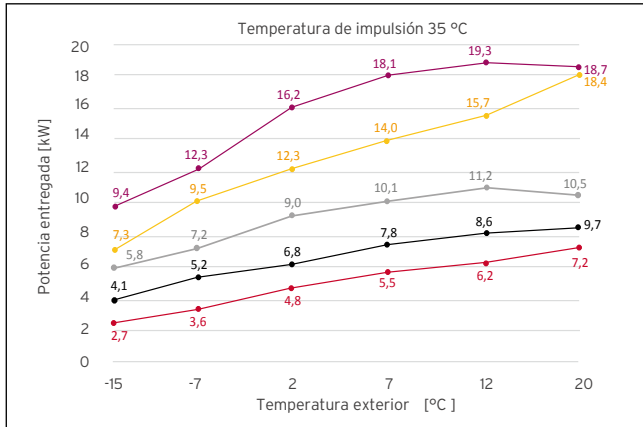

Refrigeración

● HA 4-6 O B3 230V
 ● HA 6-6 O B3 230V
 ● HA 8-6 O B3 230V
● HA 12-6 O B3 230V/400V
 ● HA 15-6 O B3 230V/400V

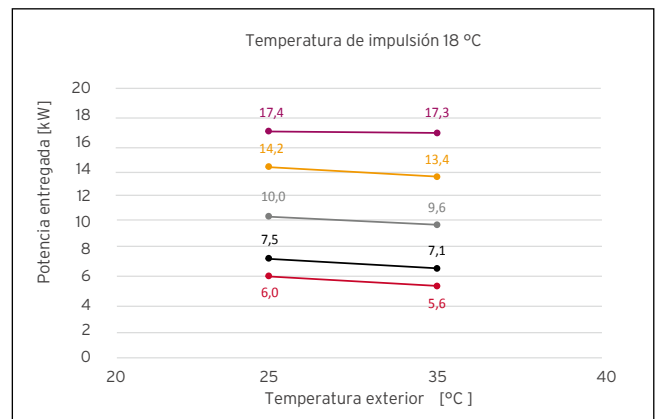
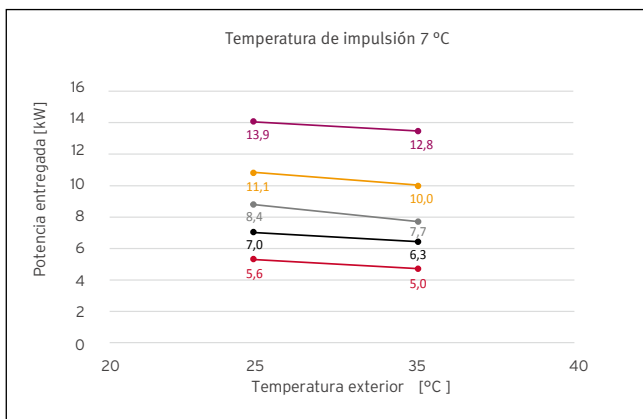



Dimensiones del producto

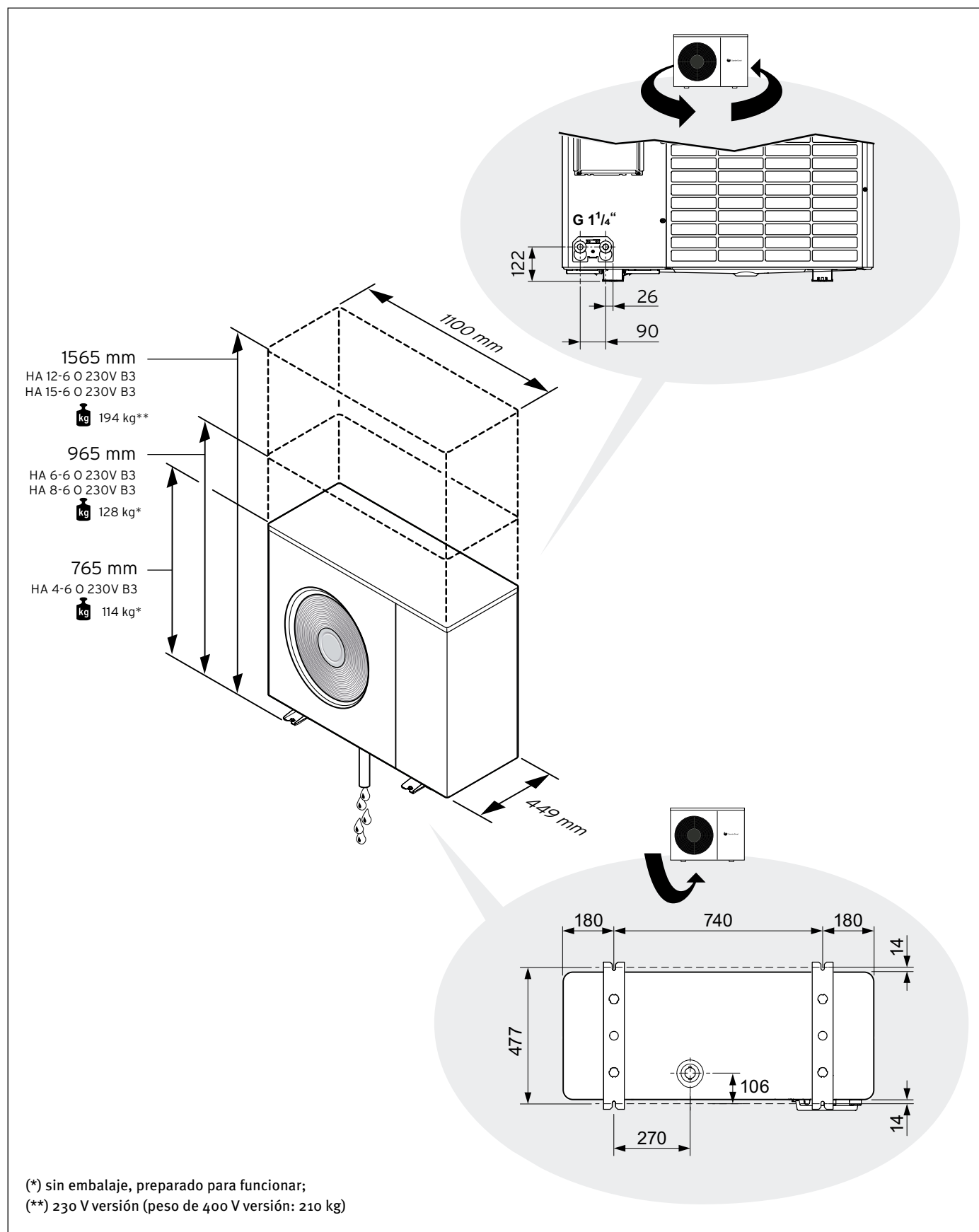



Presión sonora

—●— Funcionamiento a máxima potencia —●— Funcionamiento en modo silencioso, al 60% de reducción sonora

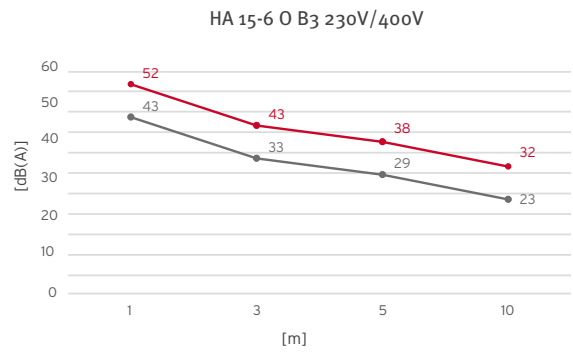
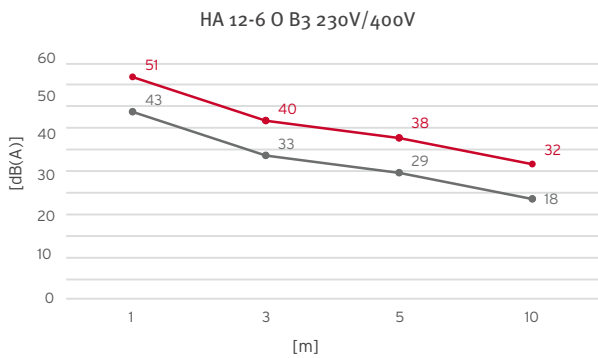
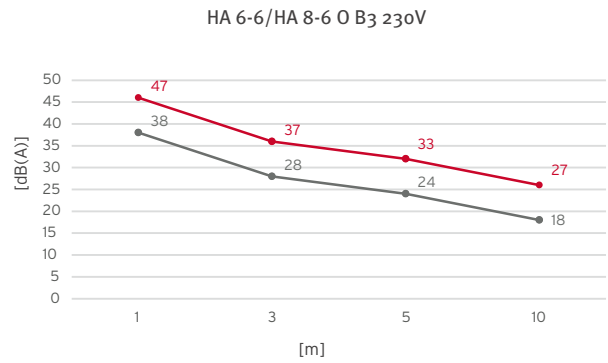
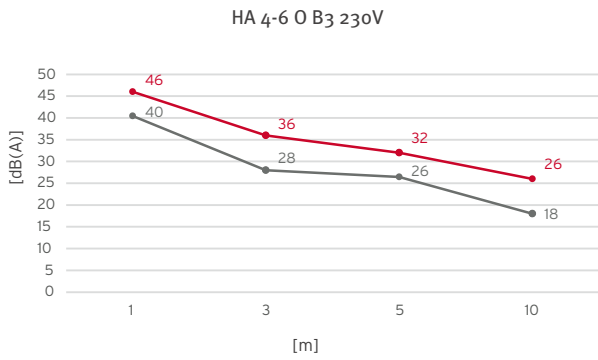

Nivel de presión sonora según la ubicación de la bomba de calor:

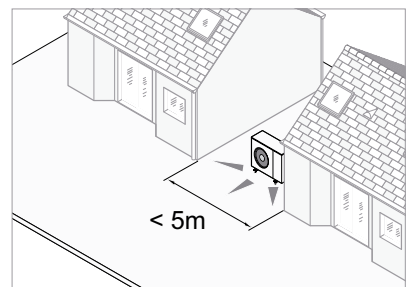
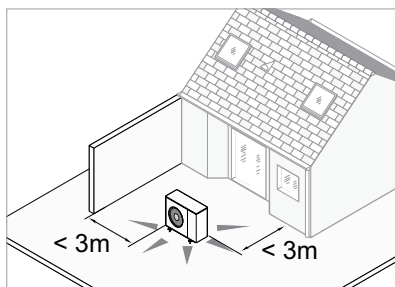
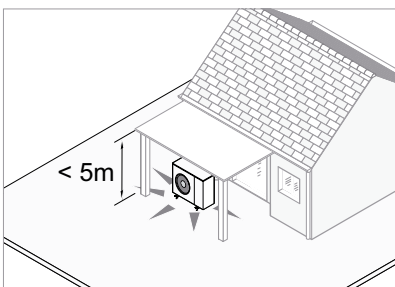

El nivel de presión sonora se reduce en función de la distancia:

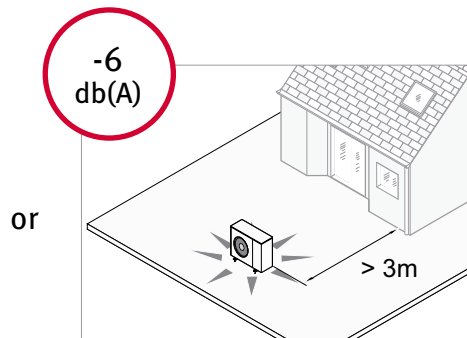
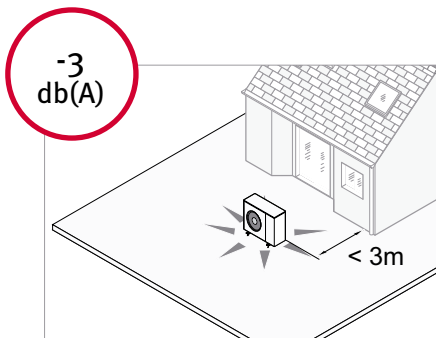

0020262204





Encuentra la ubicación perfecta

Un lugar que no provoque molestia sonora

Si 

No 

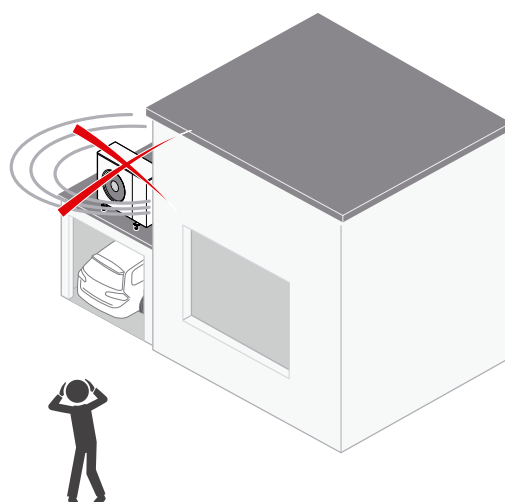
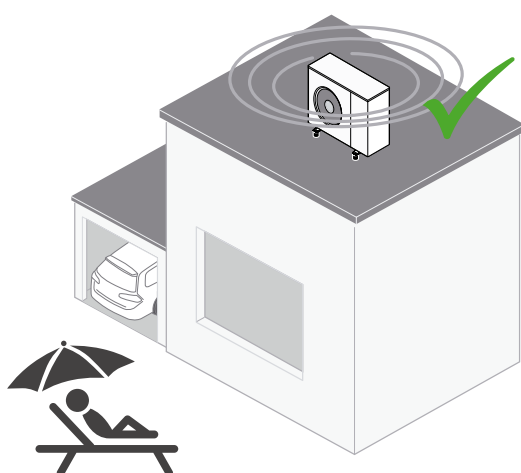
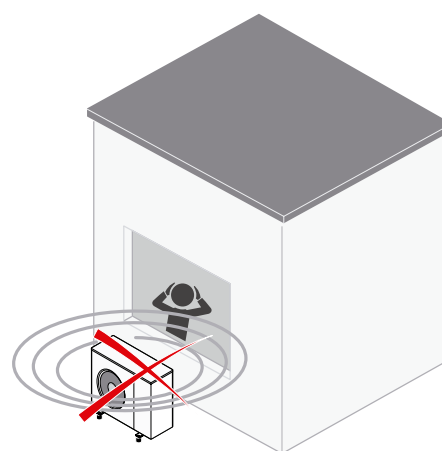
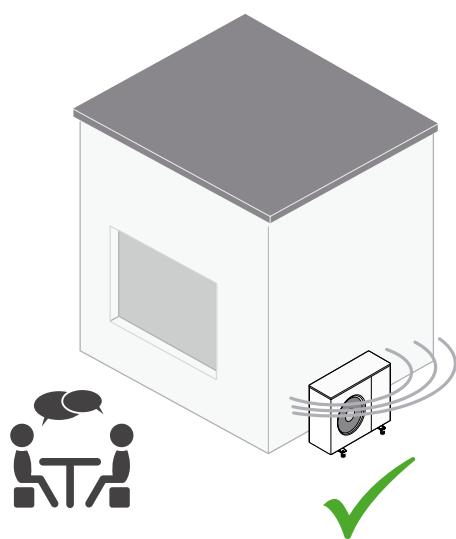



Un lugar adecuado para garantizar un funcionamiento seguro

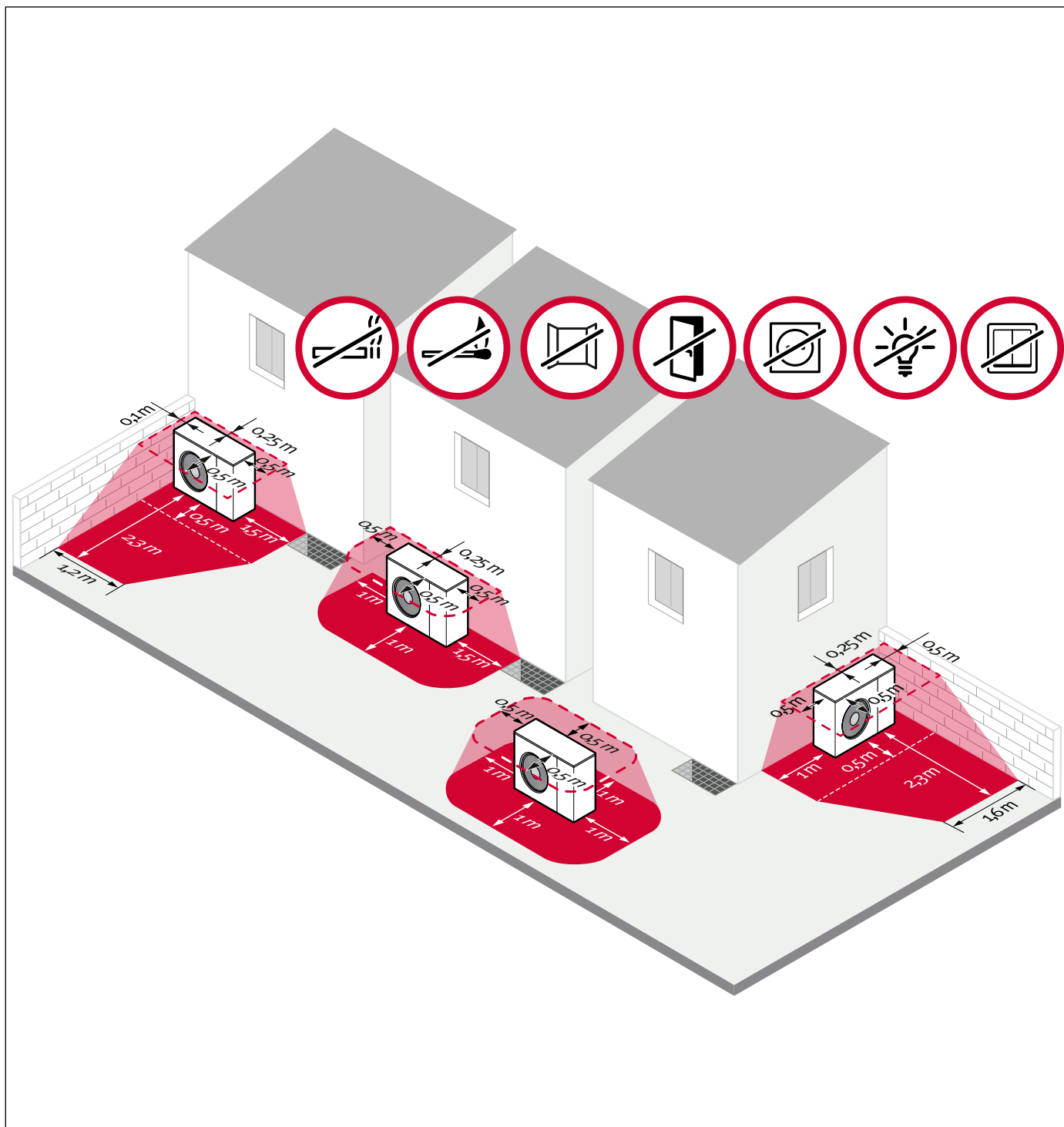

0020297942



Un funcionamiento perfecto con una ventilación adecuada

Si 

No 

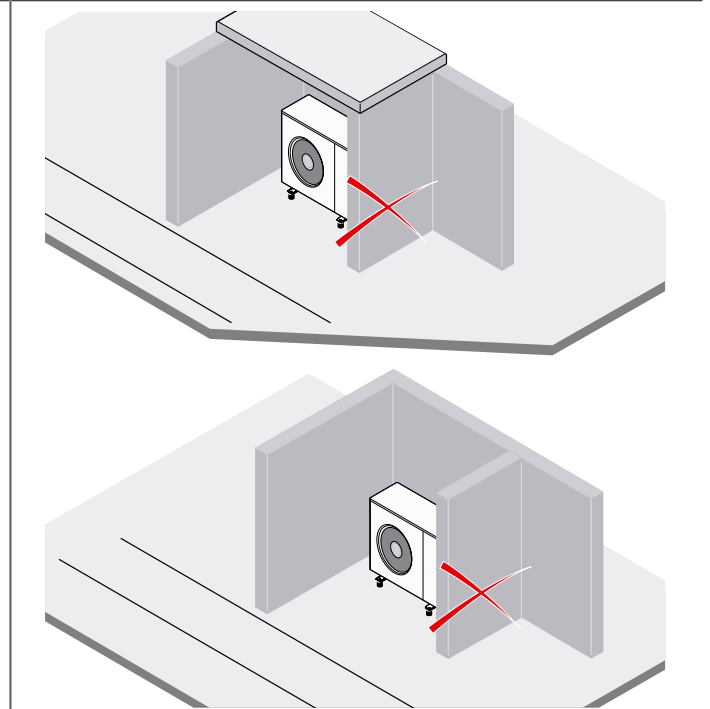
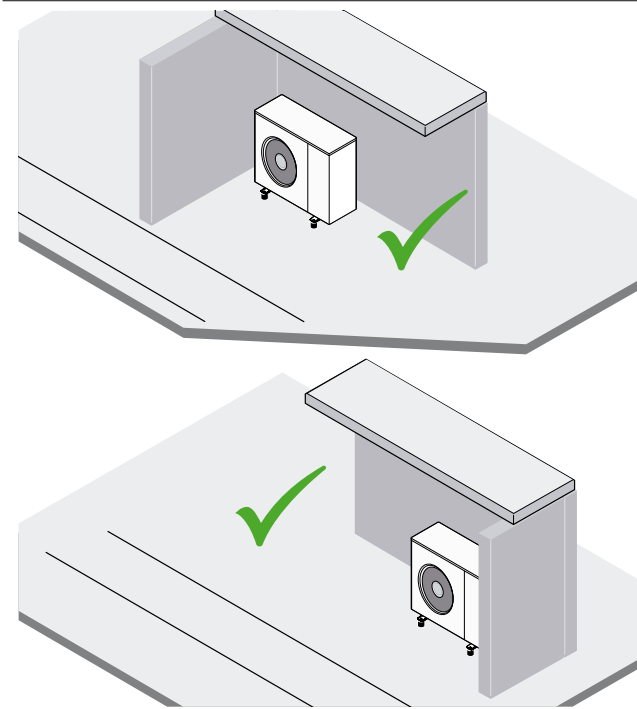

Distancias mínimas para un buen funcionamiento

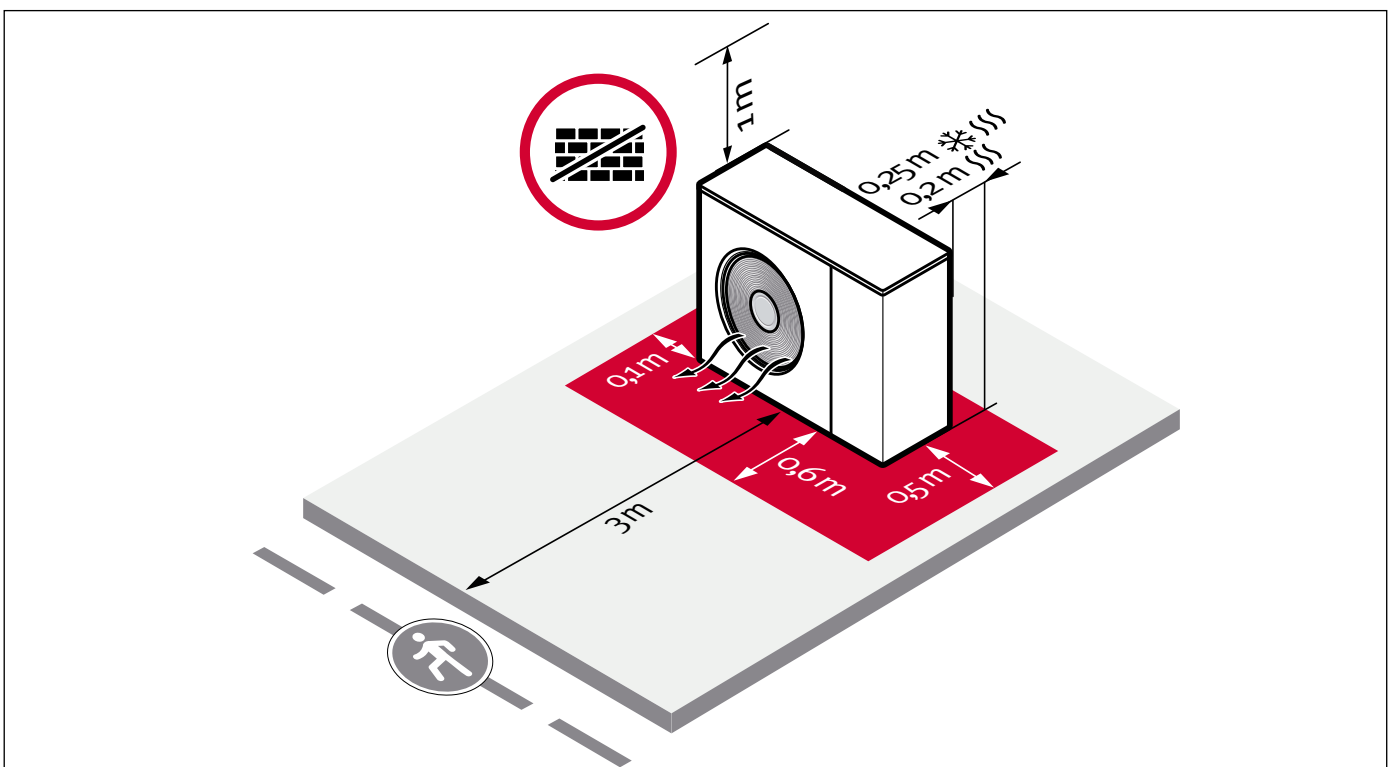



Instalación de varias aerotermias de forma correcta

Si 

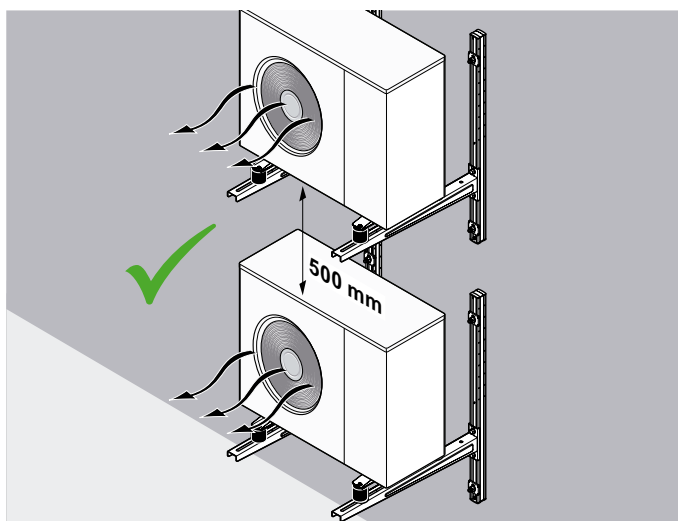
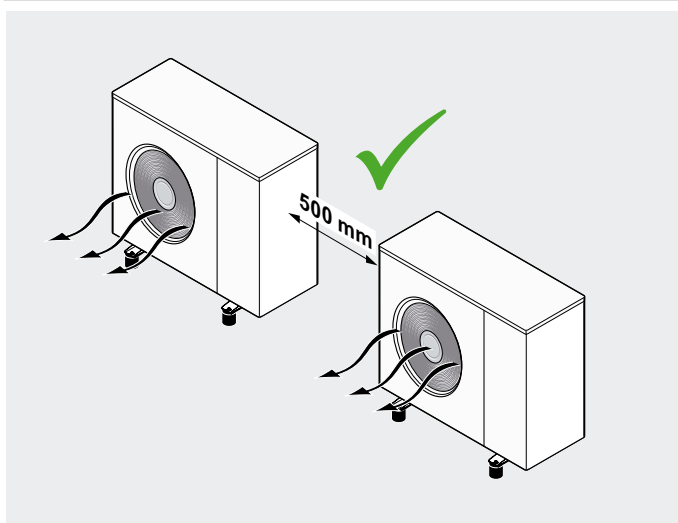

No 

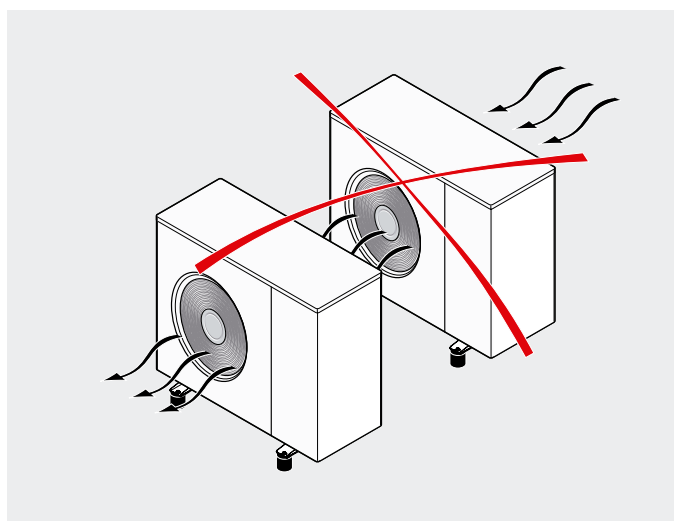
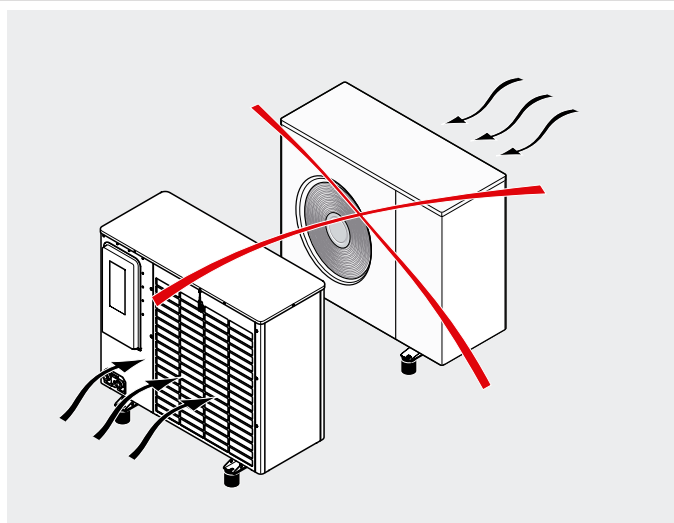



Selecciona el acumulador de ACS y el depósito de inercia adecuados

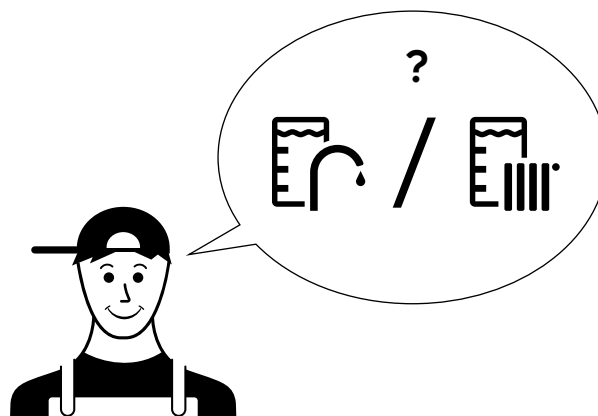
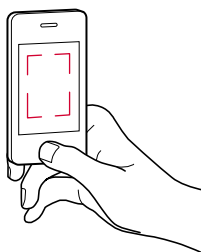

Escanea o haz click en el QR para calcular el volumen adecuado de acumulación

Acumulador calentado por aerotermia					... aerotermia y solar	
Acumulador	GeniaSet Max	FEW 200	FEW 300	FEW 400	FEW 500	FESW 400	FESW 500
Volumen calentado por la Bomba de Calor	190 l	200 l	300 l	400 l	500 l	200 l	250 l
Volumen disponible a 40°C acumulando a 70°C	370 l	400 l	600 l	800 l	1.000 l	400 l	500 l
Genia Air Max	Tiempo de recuperación a 55°C sin resistencia de apoyo. Cuando la temperatura baja a 46°C a 7°C de temperatura exterior.						
HA 4-6 O 230V B3	28 min	29 min	44 min	58 min *	73 min *	29 min	37 min
HA 6-6 O 230V B3	18 min	19 min	28 min	37 min	46 min	19 min	23 min
HA 8-6 O 230V B3	18 min	19 min	28 min	37 min	46 min	19 min	23 min
HA 12-6 O (230V) B3	16 min	16 min	23 min	31 min	39 min	16 min	20 min
HA 15-6 O (230V) B3	16 min	16 min	23 min	31 min	39 min	16 min	20 min

*Confort limitado -> Recomendamos elegir un tamaño mayor de Genia Air Max.



Mínima inercia requerida/ Volumen de agua para desescarche

Genia Air Max	Temperatura del sistema $>25^{\circ}\text{C}$
HA 4-6 O B3	15 l
HA 6-6 O B3, HA 8-6 O B3	20 l
HA 12-6 O B3, HA 15-6 O B3	45 l

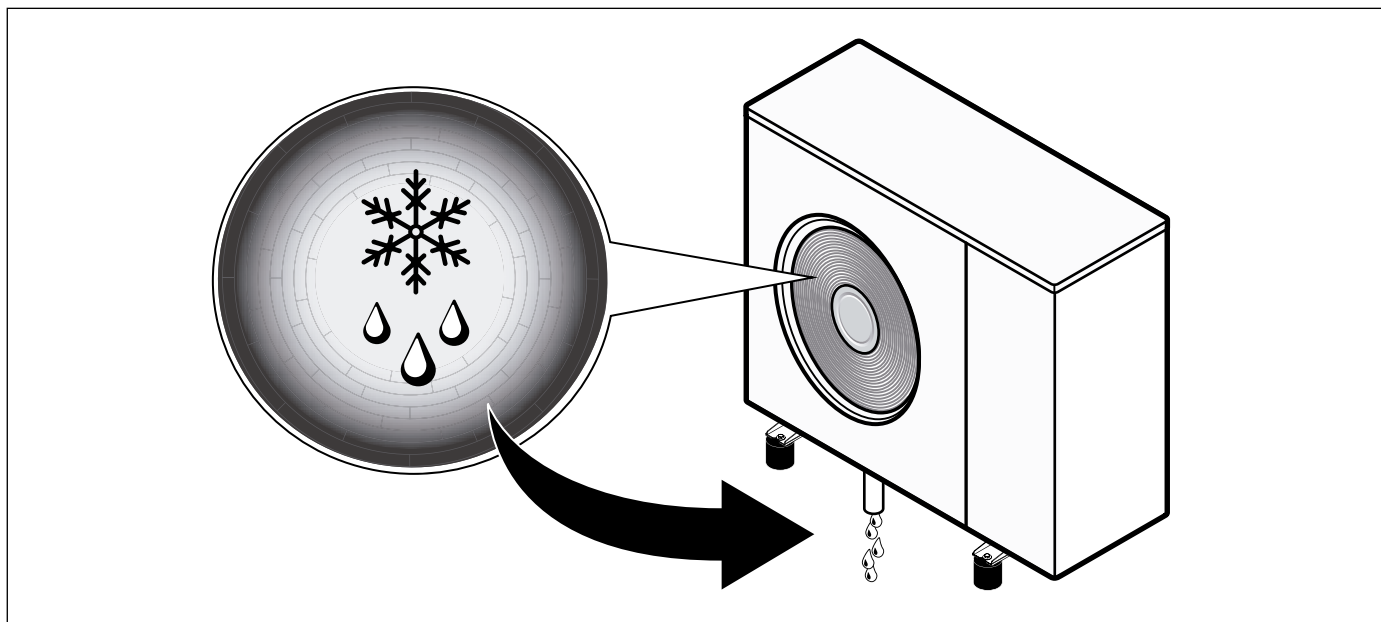

Dimensiona el vaso de expansión

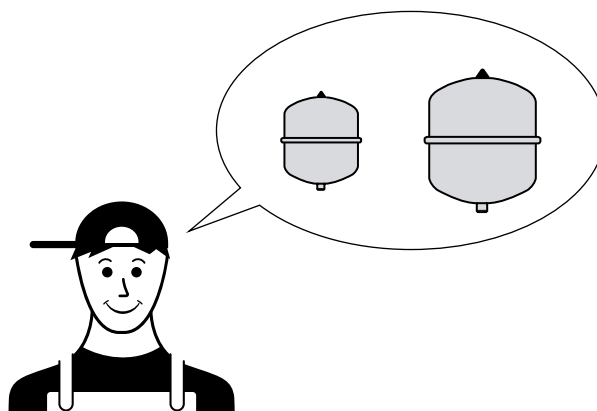
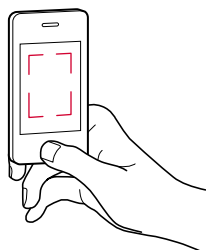

Escanea o haz click en el código QR para calcular el vaso de expansión



Presión disponible de la bomba del circuito de calefacción

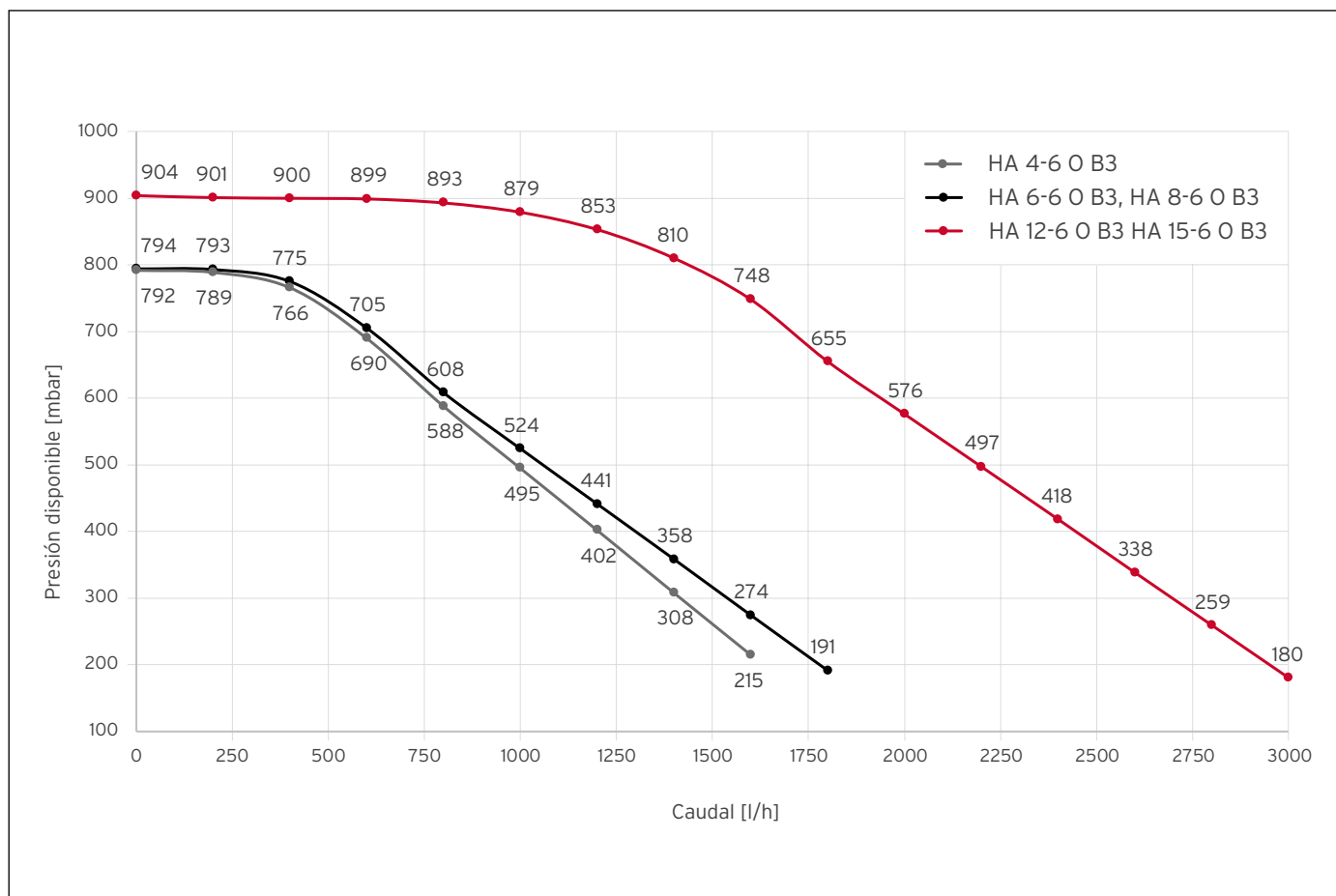

Selecciona el esquema del sistema (componentes hidráulicos y eléctricos)

Selecciona un esquema de nuestra amplia base de datos

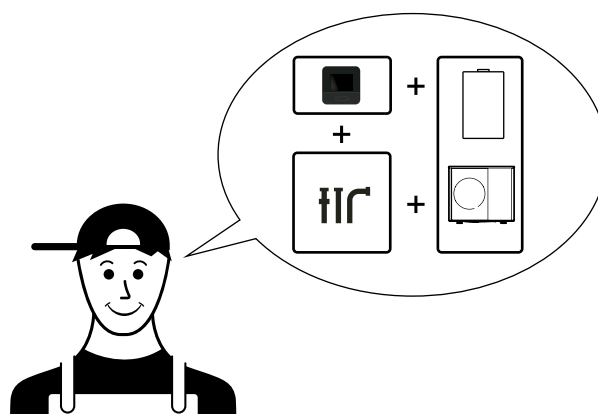
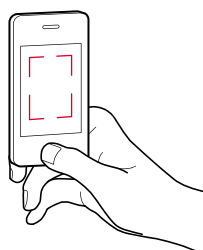

Escanea o haz click en el código QR para calcular el vaso de expansión



Elige el lugar de instalación para seleccionar los accesorios adecuados

Sobre tejado...

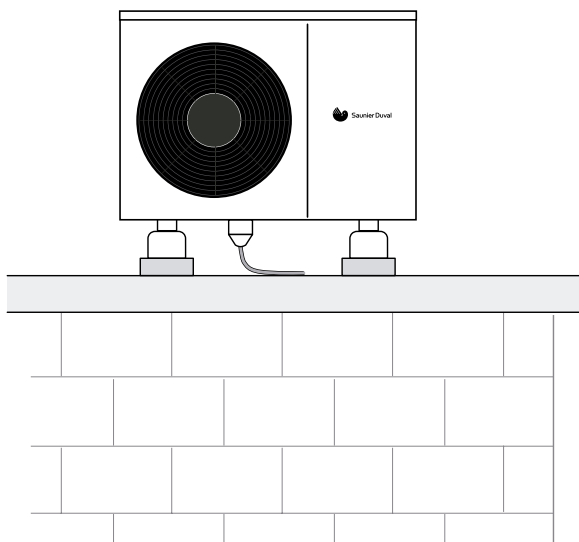

En el suelo...

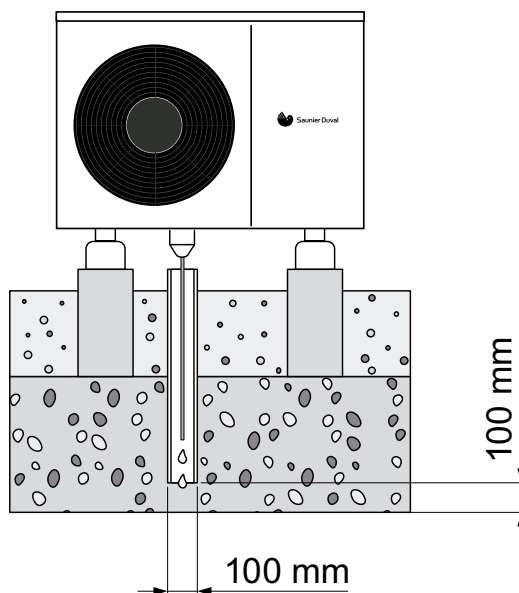



Accesorios de montaje

Conexiones...

Presión

Kit de conexión unión prensada
Ref.: 0010027977



Tuerca

Kit de conexión tuerca loca
Ref.: 0010027990

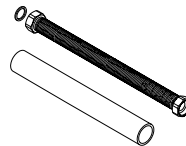

Montaje...

Simple

Soportes de caucho de apoyo grandes
Ref.: 0020252059

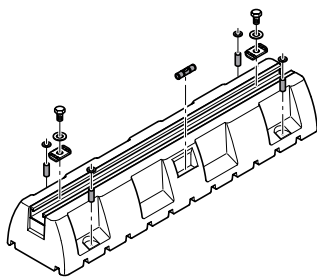

Soportes de caucho de apoyo pequeños
Ref.: 0020252872



Espaciador de nieve
Ref.: 0010027985

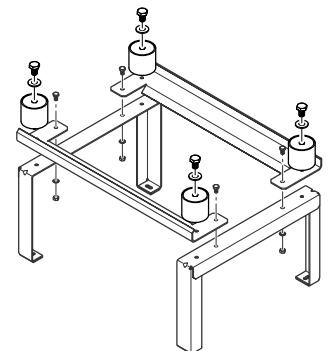



Comprueba tu listado de planificación

¡Marca los completados!



- Selección de la bomba de calor en función de la demanda de calefacción y refrigeración
- Planificación del lugar de instalación (silencioso, ventilado y seguro)
- Selección de temperaturas del sistema (suelo radiante, radiadores, fan coil)
- Selección de acumulador de ACS y depósito de inercia
- Selección de vaso de expansión
- Selección de esquema del sistema
- Pedidos los componentes del sistema incl. accesorios para instalación



Instalación del sistema

Conexión hidráulica

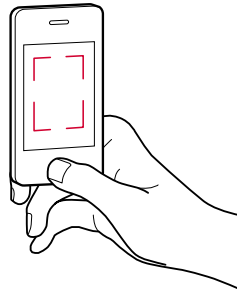

Escanea o haz click en el código QR para ver el vídeo de instalación

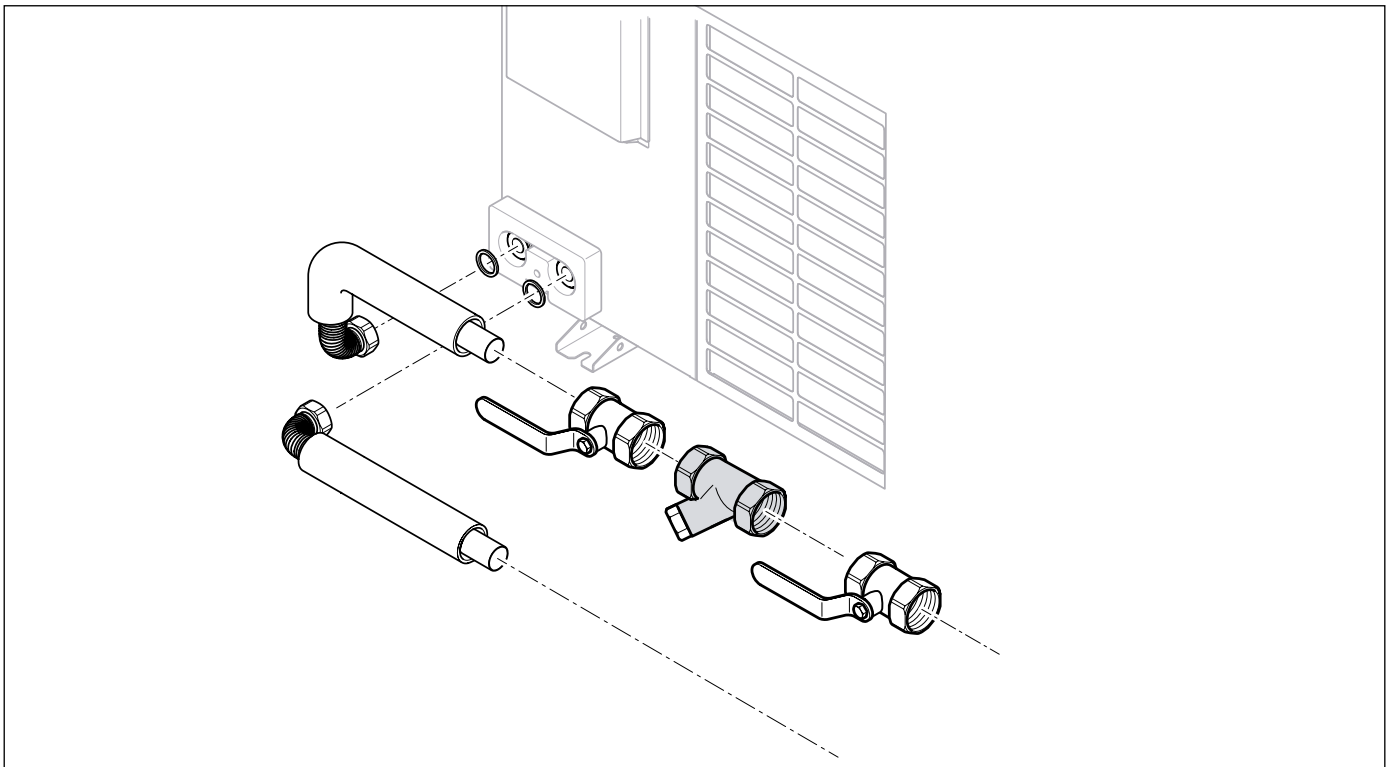



Conexión eléctrica y eBUS

Alimentación eléctrica (230 V / 400 V)

Preparación

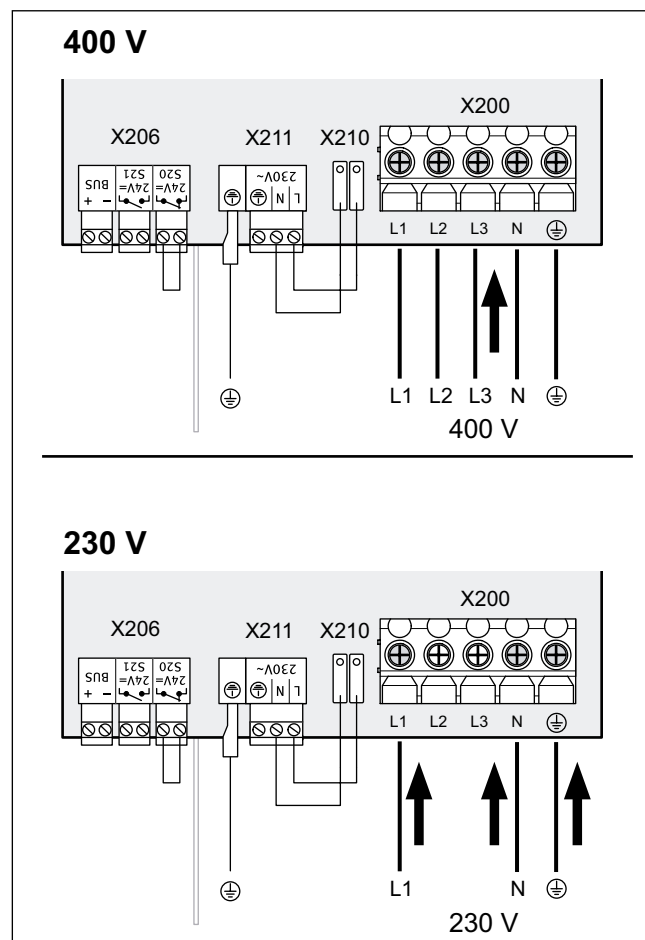
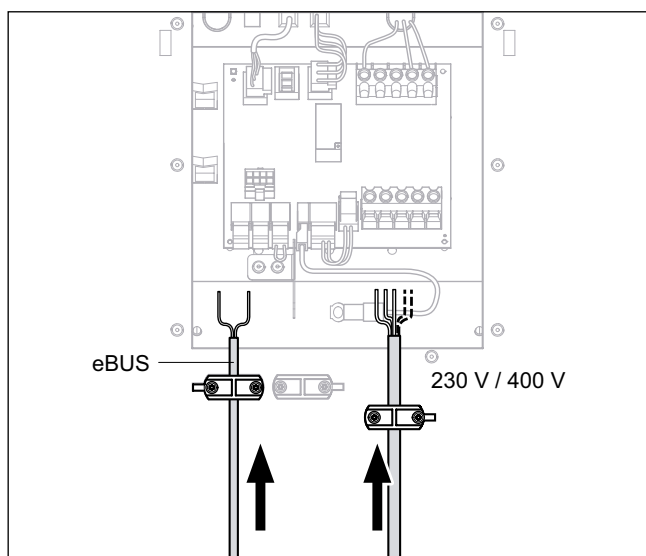
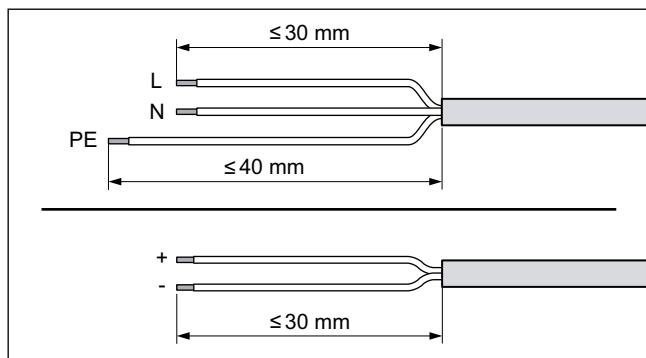
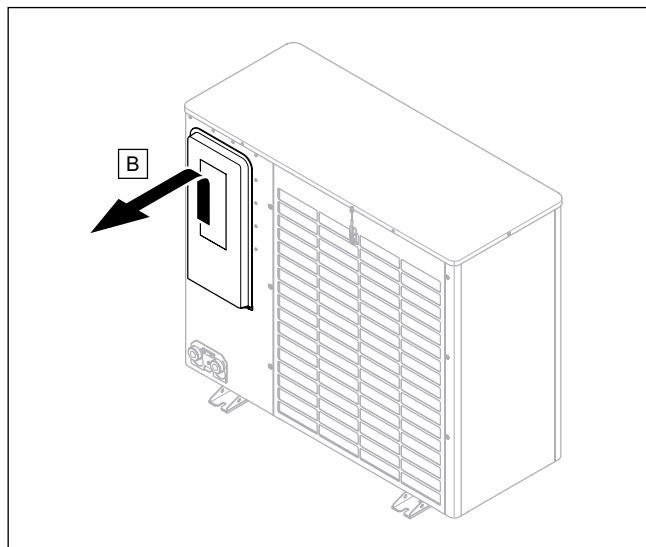



Conexión eBUS

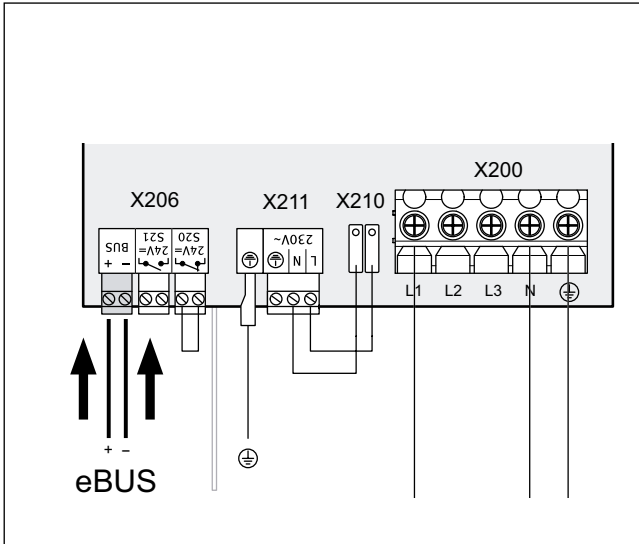

Fija la salida de cables de alimentación

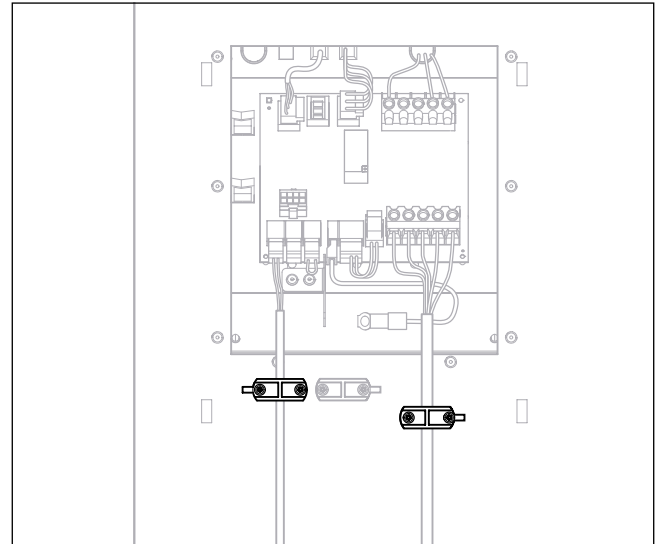

Alimentación eléctrica simple

Doble alimentación eléctrica

230 V

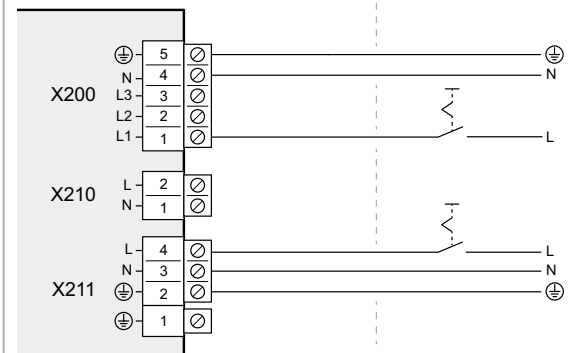
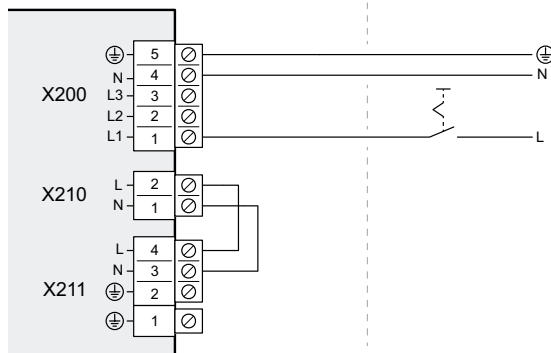

400 V

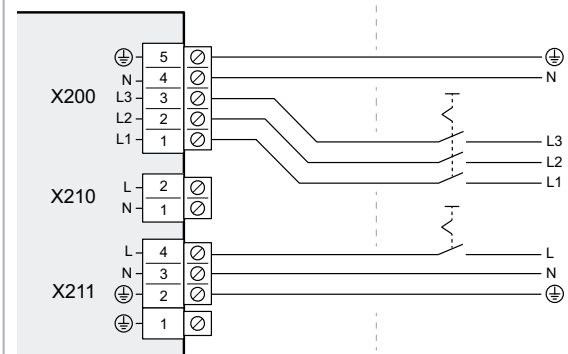
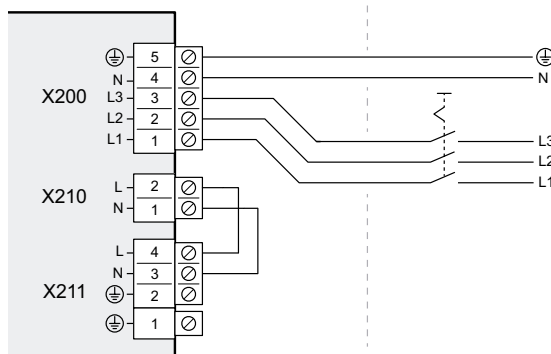



Conexión de Genia Set Max o del módulo hidráulico (HE 9-6 WB)

Conexión de torre hidráulica Genia Set Max

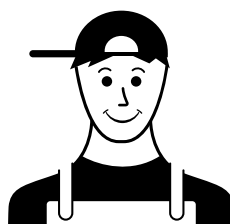
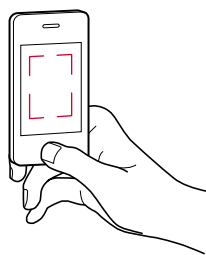



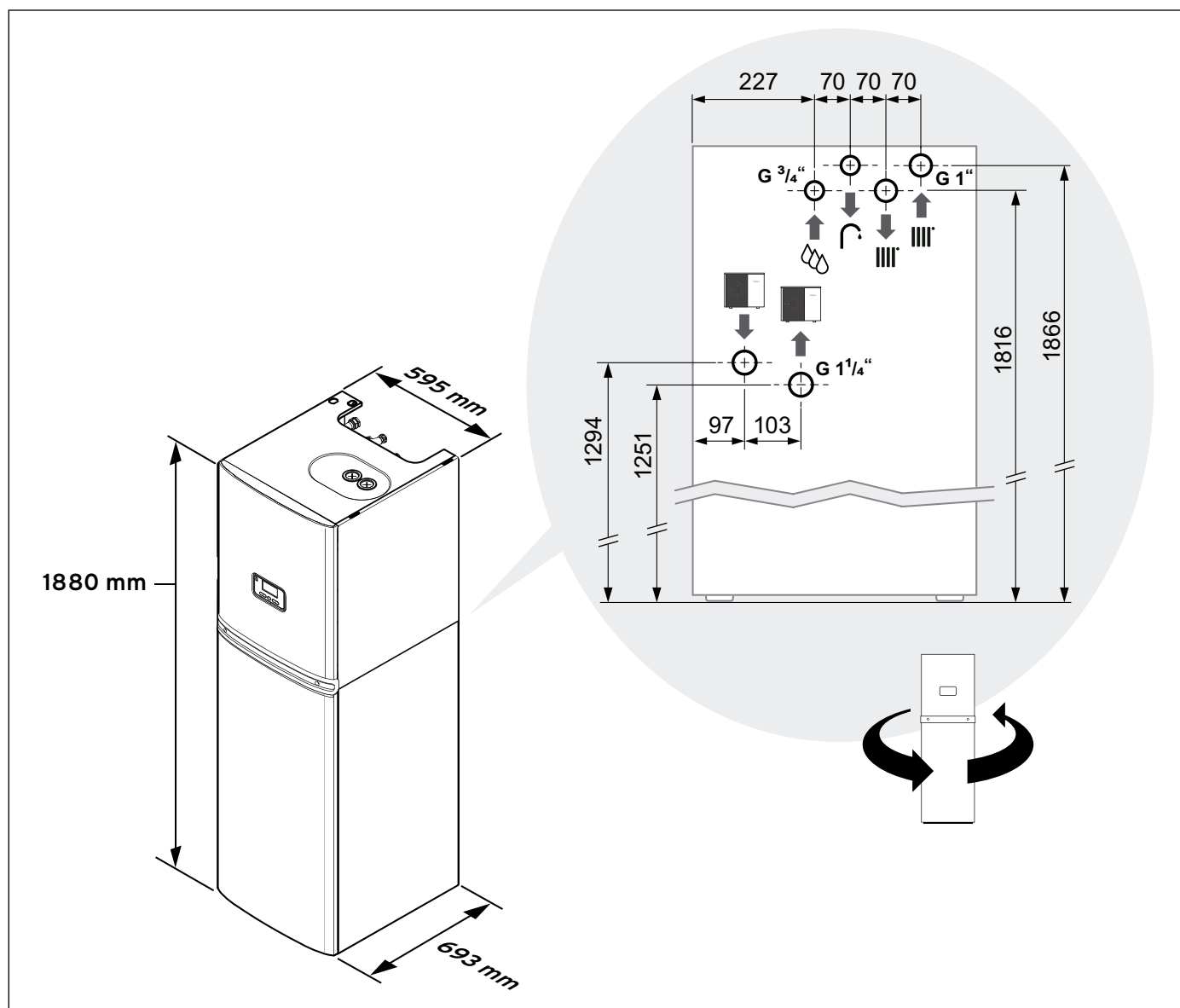



Escanea o haz click en el código QR para ver el vídeo de instalación

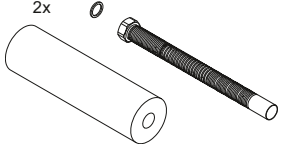
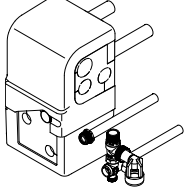
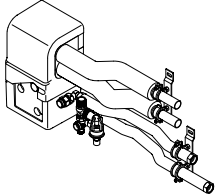

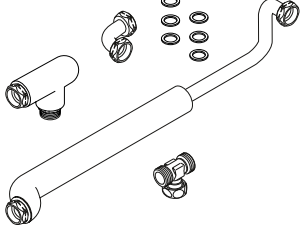
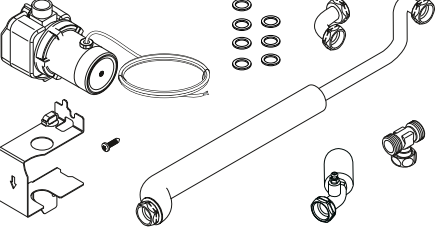

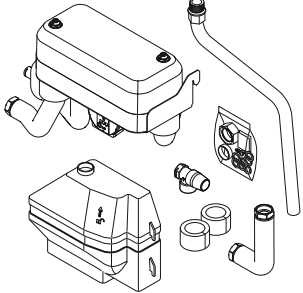
Selecciona los accesorios para la Genia Set Max

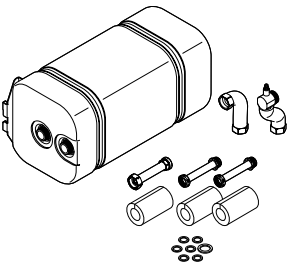
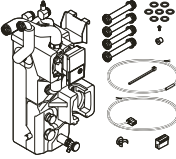
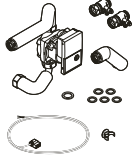
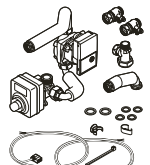
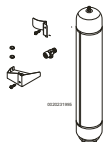
Conexión...		a la bomba de calor	al circuito de calefacción	
 <p>Escanea o haz click en el código QR para ver el vídeo de instalación</p>	<p>Kit de conexión de Genia Set Max a unidad exterior Ref.: 0010027980</p> 	<p>Kit de conexión empotrado Ref.: 0020252068</p> <p>Kit de conexión empotrado c/llenado Ref.: 0020252069</p> 	<p>Kit de conexión sobre pared (10 bar) Ref.: 0020252089</p> <p>Kit de conexión sobre pared c/llenado (10 bar) Ref.: 0020252071</p> 	
	Circulación...		sin bomba	con bomba integrada
 <p>Escanea o haz click en el código QR para ver el vídeo de instalación</p>	<p>Set de tuberías de recirculación Ref.: 0020170591</p> 	<p>Bomba de recirculación Ref.: 0020170592</p> 		
	Sistema separador			
 <p>Escanea o haz click en el código QR para ver el vídeo de instalación</p>	<p>Genia Set Max sistema separador Ref.: 0010027975</p> 			
Componentes adicionales del sistema				
 <p>Escanea o haz click en el código QR para ver el vídeo de instalación</p>	<p>Buffer 18l para Genia Set Max Ref.: 0020269274</p> 	<p>Kit L10 Ref.: 0020188585</p> 	<p>Kit L20 Ref.: 0020188587</p> 	
			<p>Kit L11 Ref.: 0020188586</p> 	<p>Vaso de expansión ACS (8 litros) Ref.: 0020231995</p> 



Conexión del módulo hidráulico (HE 9-6 WB)

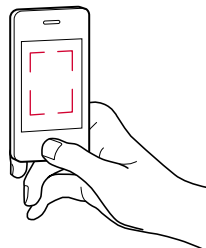

Escanea o haz click en el código QR para ver el vídeo de instalación

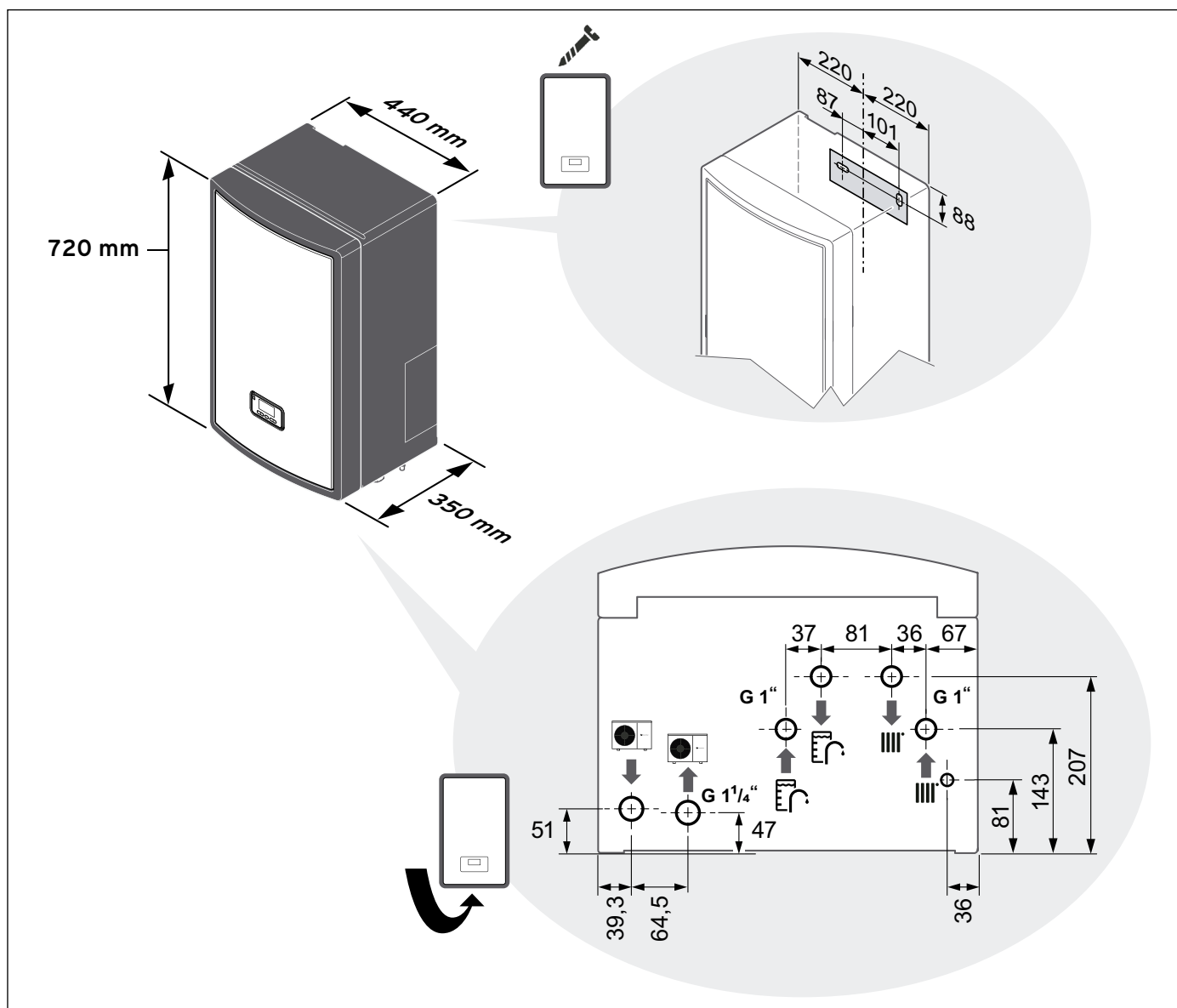



Comprueba tu listado de instalación

¡Marca los completados!



- Posición de la bomba de calor en función del tipo de instalación (suelo, tejado)
- Instalación del filtro en el retorno
- Instalación de la válvula de seguridad
- Instalación y conexión del vaso de expansión
- Instalación del manómetro
- Instalación de todas las válvulas del sistema
- Conexionado hidráulico y prueba de presión hidráulica realizados
- Conexión eléctrica realizada
- Eliminación del aire del circuito de calefacción
- Opcional: extensión de garantía/ contrato de servicio y mantenimiento firmado



... y pon en marcha tu sistema

Simplemente sigue las instrucciones del asistente de instalación del MiPro Sense, el control del sistema Genia Air Max...



Sistema Genia Air Max ¡En marcha!

 **Guía rápida de uso MiPro Sense**
Escanea o haz click en el código QR para ver el pdf

En caso necesario...

Encuentra solución a los errores, estatus y códigos de mantenimiento



 Escanea o haz click para encontrar soluciones



Datos técnicos

Características	Ud	Genia Air Max 4	Genia Air Max 6	Genia Air Max 8	Genia Air Max 12	Genia Air Max 12T	Genia Air Max 15	Genia Air Max 15T
Alimentación eléctrica UE		230V/50Hz				400V/50Hz	230V/50Hz	400V/50Hz
Eficiencia Energética Calef. 35 °C/55 °C (A+++ - D)		A+++ / A++						
ηs Calefacción 35 °C		180	186	187	200		187	186
PCA (Potencial Calentamiento Atmosférico)	EN 517/2014	3						
CO ₂ , equivalente	Por máquina	t	0,0018	0,0027		0,0039		
Rango de trabajo (mín - máx)	Calefacción	°C	-25 +43					
	ACS		-20 +43					
	Refrigeración		+15 +46					
Potencia Calefacción (mín - máx) PERMANENTE	A7/W35	kW	2,2-5,5	3,1-7,8	2,9-10,1	5,5-14,0		5,5-18,1
	A7/W45		2,0-5,5	2,7-7,5	2,5-9,6	5,4-13,5		5,5-17,4
	A7/W55		1,8-5,3	2,2-7,5	2,3-9,4	4,8-13,1		4,8-17,1
COP ¹	A7W35		4,80	4,79		5,38		
	A7/W45		3,56	3,55		4,10		
	A7/W55		2,80	2,93		3,11		
Potencia Refrigeración (mín - máx) PERMANENTE	A35/W7	kW	1,8-5,0	2,5-6,3	2,5-7,7	4,4-10,0		4,4-12,8
	A35/W18		2,4-5,6	3,6-7,1	3,6-9,6	6,0-13,4		6,0-17,3
EER ¹	A35/W7		3,37	3,46		3,52		
	A35/W18		4,29	4,21		4,58		
Temperatura máxima sin resistencia eléctrica de apoyo	Calefacción	°C	75					
	ACS		70					
Presión sonora Ud. Exterior a 3m, direct.=2 / A7W35	modo normal	dB(A)	36	37		40		43
	modo noche		28			33		
Rendimiento en ACS²								
Eficiencia Energética ACS ³	Clima cálido		A+					
ηwh ACS			190			193		
COP ACS EN 16147 (A14)			4,41			4,43		
Perfil de carga			L	XL				
Eficiencia Energética ACS ³	Clima medio		A+					
ηwh ACS			171			163		
COP ACS EN 16147 (A7)			3,99			3,76		
Perfil de carga			L	XL				
Eficiencia Energética ACS ³	Clima frío		A+					
ηwh ACS			167			149		
COP ACS EN 16147 (A2)			3,77			3,41		
Perfil de carga			L	XL				

(1) VDE 265757-TL2-8 (certificado S2), datos s/EN 14.511

(2) Datos referidos a combinación con torre hidráulica

(3) Rango Eficiencia energética ACS (A+ -F)







Características		Ud	Genia Air Max 4	Genia Air Max 6	Genia Air Max 8	Genia Air Max 12	Genia Air Max 12T	Genia Air Max 15	Genia Air Max 15T
Rendimiento en calefacción									
Eficiencia estacional Calefacción etaS	Clima cálido W35	%	220	229	228	256		245	
	Clima medio W35		180	186	187	200		187	
	Clima frío W35		152	162	159	168		168	
Calefacción SCOP EN 14825	Clima cálido W35		5,57	5,81	5,78	6,48		6,19	
	Clima medio W35		4,56	4,71	4,75	5,07		4,74	
	Clima frío W35		3,88	4,13	4,05	4,27		4,28	
Unidad Exterior			HA 4-6 O B3 230V	HA 6-6 O B3 230V	HA 8-6 O B3 230V	HA 12-6 O B3 230V	HA 12-6 O B3 400V	HA 15-6 O B3 230V	HA 15-6 O B3 400V
Peso neto		kg	114	128		194	210	194	210
Refrigerante			R290						
Carga de refrigerante		kg	0,6	0,9		1,3			
Dimensiones sin embalaje	Alt/Ancho/Prof	mm	765/1.100/450	965/1.100/450		1.565/1.100/450			
Caudal bomba de calefacción		l/h	780	1050	1300	2065		2500	
Presión disponible		kPa	58	50	40	55		38	
Caudal mínimo		l/h	400	540		995			
Caudal máximo de ventilación		m³/h	2300	3000		6000			
Conexiones hidráulicas		"	G 1 1/4						
Corriente máxima		A	14,3	15,0		23,3	15,0	23,3	15,0
Interruptor protección recomendado	Curva C	A	16		25	16A trif. 3P+N		25	16A trif. 3P+N
Potencia sonora EN 12102	A7W35	dB(A)	51	50	58		61		
	Modo silencioso		46			51			
	ErP A7/W55		52	57		60		61	
Unidad interior - torre hidráulica			FW 200-6						
Alimentación eléctrica			230V / 50 Hz						
Dimensiones sin embalaje	Alt/Ancho/Prof	mm	1.880/595/693						
Peso neto		kg	143						
Volumen equivalente agua a 40 °C	Acumul. 70 °C entrada 10 °C	l	370						
Volumen acumulación		l	185						
Tiempo de calentamiento a temperatura de ACS según DIN EN 16147	EN 16147	min	192	125	<125	80	80	<80	<80
Máx. presión circuito calef.		bar	3						
Potencia sonora EN 12102	A7W35	dB(A)	<30						
Conexiones hidráulicas	Bomba de calor	"	G 1 1/4						
	Circuito calefacción		G 1						
Unidad interior - módulo hidráulico			HE 9-6 WB						
Alimentación eléctrica			230-400V / 50 Hz						
Dimensiones sin embalaje	Alt/Ancho/Prof	mm	720/440/350						
Peso neto		kg	20						
Máx. presión circuito calef.		bar	3						
Potencia sonora EN 12102	A7W35	dB(A)	<29						
Conexiones hidráulicas	Bomba de calor	"	G 1 1/4						
	Circuito calefacción		G 1						



Saunier Duval
Siempre a tu lado

Soporte para
el profesional
A TU LADO
912 875 875

Síguenos en nuestras redes sociales:

-  @saunierduval
-  saunierduval.es
-  SaunierDuvalSP
-  saunier-duval-espana

saunierduval.es

SD_GENIA_AIR_MAX_GUIA_RAPIDA_2007V4

